

300mm全自动研磨胶带贴机

RAD-3520F/12



概述

本全自动研磨用保护胶带贴机可实现表面保护胶带的高精度贴合。
改进最畅销机型“RAD-3510F/12”，实现更高性能和更小的占地空间。

通过非接触校准、胶带张力控制功能贴合表面保护胶带，
并利用多轴机械臂进行晶圆传输及外周切割。

使每卷胶带的晶圆贴膜数量最多可提高16%
※胶带长度为100m/卷，晶圆尺寸为300mm（12英寸）直径时

具有晶圆扫片功能的上料端口作为标准功能提供

- 选配功能**
- 各种清洁功能
 - 自动换刀功能
 - 静电消散(ESD:Electro-Static Discharge)功能

- 适用的胶带**
- 研磨用表面保护胶带“Adwill E系列”、“Adwill P系列”

设备外形图

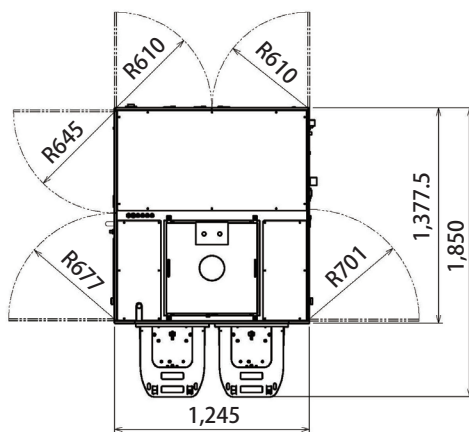

平面图

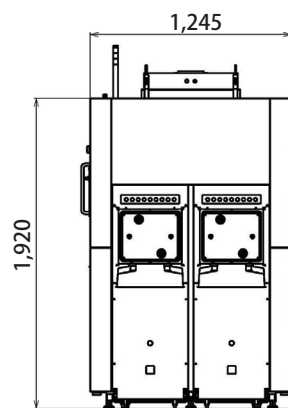

正面图

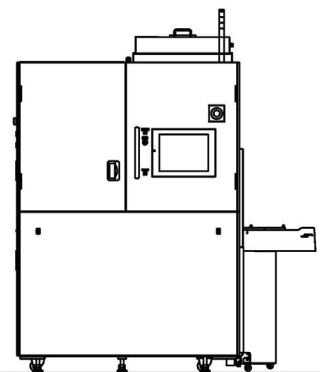

左侧面图

单位:mm

规格

额定电源	供电电压	: AC200-230V ±10% (AC190-253V)
	频率	: 50/60Hz
	位相	: 单相
气源	功耗	: 3.0kW
	供气压力	: 0.6 ~0.8MPa
	耗气量	: 300L/分钟(ANR)以下

适用的晶圆尺寸

200mm, 300mm
对于可选用的晶圆尺寸，敬请垂询。

尺寸

机台宽度(W) : 1,245 mm
设备纵深(D) : 1,850 mm
设备高度(H) : 1,920 mm
(Excluding the signal tower)

重量

1,250kg

UPH

70片/小时
100片/小时 (高速规格选项)

上述处理能力的依据条件如下。

晶圆 : 未研磨300mm镜面晶圆
研磨用表面保护胶带 : Adwill P-4140A